

Einzelteile

007	Dichtungselektrode (Zubehör)
101	Pumpengehäuse
113	Zwischengehäuse
162	Saugdeckel
230	Lauftrad
260	Lauftradkappe
320.1	Wälzlager (nicht Antriebsseite)
320.2	Wälzlager (Antriebsseite)
400	Flachdichtung
412.1	Runddichtring
412.2	Runddichtring
433.1	Gleitringdichtung
433.2	Gleitringdichtung
512	Schleißring
550	Scheibe

Component Parts

	Seal electrode (Accessories)
	Pump casing
	Interstage casing
	Suction cover
	Impeller
	Impeller hub cap
	Anti-friction bearing (non drive side)
	Anti-friction bearing (drive side)
	Gasket
	O-ring
	O-ring
	Mechanical seal
	Mechanical seal
	Wear ring
	Disc

Pièces détachées

	Elektrode de joint (Accessoires)
	Corps de pompe
	Corps intermédiaire
	Fond d'aspiration
	Roue
	Ogive de roue
	Roulement (pas côté entraînement)
	Roulement (côté entraînement)
	Joint plat
	Joint torique
	Joint torique
	Garniture mécanique
	Garniture mécanique
	Bague d'usure
	Disque

Explosionszeichnung · Exploded Drawing · Vue éclatée
Ersatzteilliste · Spare Parts · Liste de pièces de rechange

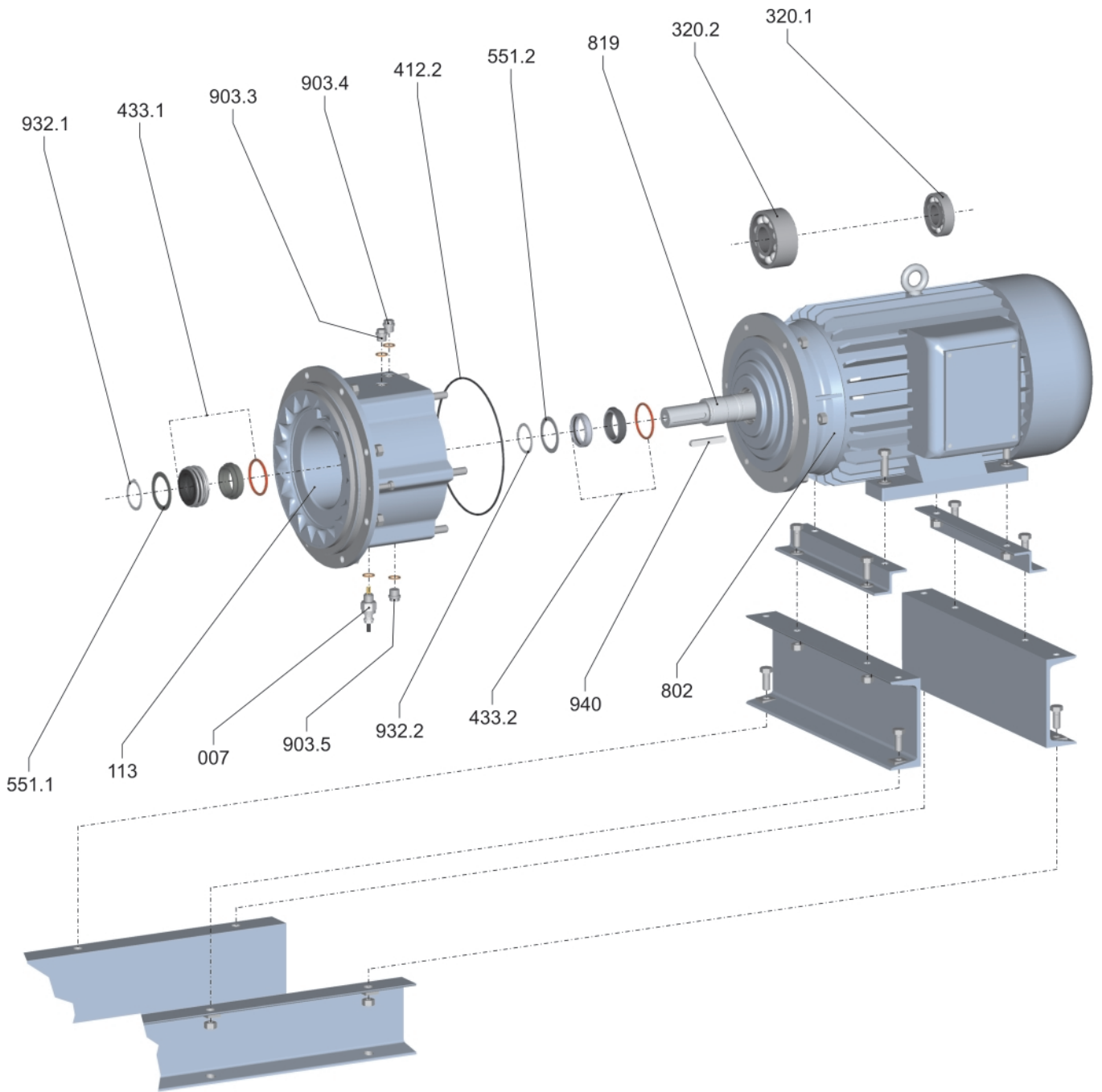

551.1 Abstandsscheibe
551.2 Abstandsscheibe
593 Schiene
802 Blockmotor
819 Motorwelle
900 Schraube
903.1 Verschlusschraube
903.2 Verschlusschraube
903.3 Verschlusschraube
903.4 Verschlusschraube
903.5 Verschlusschraube
930 Sicherung
932.1 Sicherungsring
932.2 Sicherungsring
940 Paßfeder

Spacer disc
Spacer disc
Rail
Motor for close coupling
Motorshaft
Screw
Screwed plug
Screwed plug
Screwed plug
Screwed plug
Screwed plug
Safety device
Circlip
Circlip
Key

Disque d'écartement
Disque d'écartement
Rail
Moteur de groupe de pompage monobloc
Arbre de moteur
Vis
Bouchon fileté
Bouchon fileté
Bouchon fileté
Bouchon fileté
Bouchon fileté
Frein
Segment d'arrêt
Segment d'arrêt
Clavette